



ABFALLBEHÄLTER 50 LITER NACH DIN 30713

Nominales Volumen: 50 l

Eigengewicht: 4,0 kg

Maße (B/T/H): 432 x 334 x 745 mm

- Weber – Abfallbehälter, hergestellt im Kompakt-Spritzgießverfahren aus hochmolekularem Polyethylen (HDPE) nach DIN 30713
- UV-, kälte-, wärme- und chemikalienbeständig
- Mit wenigen Handgriffen an Pfählen, Gittern und Wänden zu montieren
- Die Entleerung (auch im Wechselverfahren) erfolgt durch einfache Entriegelung mittels Dreikantschlüssel
- Korrosionsgeschützte Metallteile
- Serienmäßig in orange (RAL 2010) oder grün (RAL 6011) lieferbar. Weitere Farben nach Abstimmung

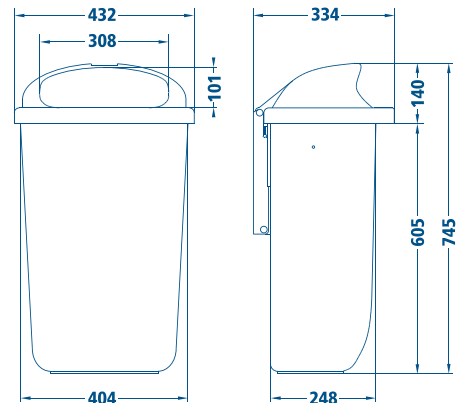

VORSORTIERBEHÄLTER 10 LITER

Nominales Volumen: 10 l

Eigengewicht: 500 g

Maße (B/T/H): 208 x 279 x 309 mm

- Im Kompakt-Spritzgießverfahren hergestellt
- UV-, kälte-, wärme- und chemikalienbeständig
- Klappbarer Tragebügel aus verzinktem Stahldraht
- Kennzeichnungen auf dem Deckel:
neutral oder Weber
- Serienmäßig in braun oder grün lieferbar



Konstruktionsänderungen vorbehalten.